

## Mobilná pieskovačka 19l s kolieskami



Návod na použitie



Pro-Tech

Pozor !!! Z dôvodu neustáleho zdokonaľovania výrobkov sa môžu zahrnuté výkresy a popisy líšiť od zakúpeného tovaru a môžu obsahovať voliteľné alebo špeciálne prvky, ktoré nie sú uvedené v štandardnej verzii. Tieto rozdiely nemôžu byť základom pre reklamáciu. Všetky údaje obsiahnuté v tejto príručke zodpovedajú informáciám v čase tlačenia a slúžia iba na informačné účely.

## 1. Vlastnosti produktu

Pieskovačka je univerzálne zariadenie na čistenie alebo matovanie rôznych druhov povrchov. Pieskovacou jednotkou je mobilná tlaková nádoba obsahujúca materiál, ktorý sa po pripojení k zdroju stlačeného vzduchu (kompresoru) môže použiť na tryskanie. Pieskovač V81083 je vybavený vysávačom, ktorý zachytáva abrazívum odrážajúce sa od brúseného povrchu a vracia ho späť do nádrže.

## 2. Všeobecné bezpečnostné podmienky

- Pozor! Pred začatím práce si pozorne prečítajte príručku.
- Prístroj môžu obsluhovať iba dospelí, ktorí sú oboznámení s týmto návodom a dodržiavajú jeho pravidlá.
- Uistite sa, že máte dostatok priestoru na bezpečnú prácu. Udržujte poriadok na pracovisku.
- Nepoužívajte prístroj, ak ste unavení, pod vplyvom alkoholu alebo látok znižujúcich vedomie. (Medzi ktoré patria aj niektoré lieky proti bolesti).
- Nikdy nepreťažujte prístroj väčším zaťažením, ako je uvedené v tabuľke „Technické údaje“, pretože by to mohlo spôsobiť trvalé poškodenie.
- Pred použitím pieskovacej jednotky sa naučte, ako ju rýchlo vypnúť a odtlakovať.
- Pieskovacie zariadenie sa smie prepravovať iba vo zvislej polohe a bez tlaku, ak je prázdne!
- Pred otvorením krytu pieskovacej jednotky ja musí pieskovacia jednotka odtlakovať!

## 3. Špecifikácie

	V81080	V81081	V81082	V81083
Objem nádrže (L)	19	38	76	106
Pracovný tlak (bar)	4,5-8	4,5-8	4,5-8	5,5-8
Dĺžka hadice (m)	3	3	3	
Hmotnosť (kg)	15	19	23	31
Príkion (W)	-	-	-	1200

Priemer hadice (")	Priemer trysky (mm)	Výkon kompresora (HP)	Spotreba vzduchu pre P = 8 bar (m3 / h)	Spotreba piesku (kg / h)
3/8	2,4	2	10	27
3/8	2,7	4	20	45
1/2	3,6	7	34	68
1/2	4,4	10	42	90



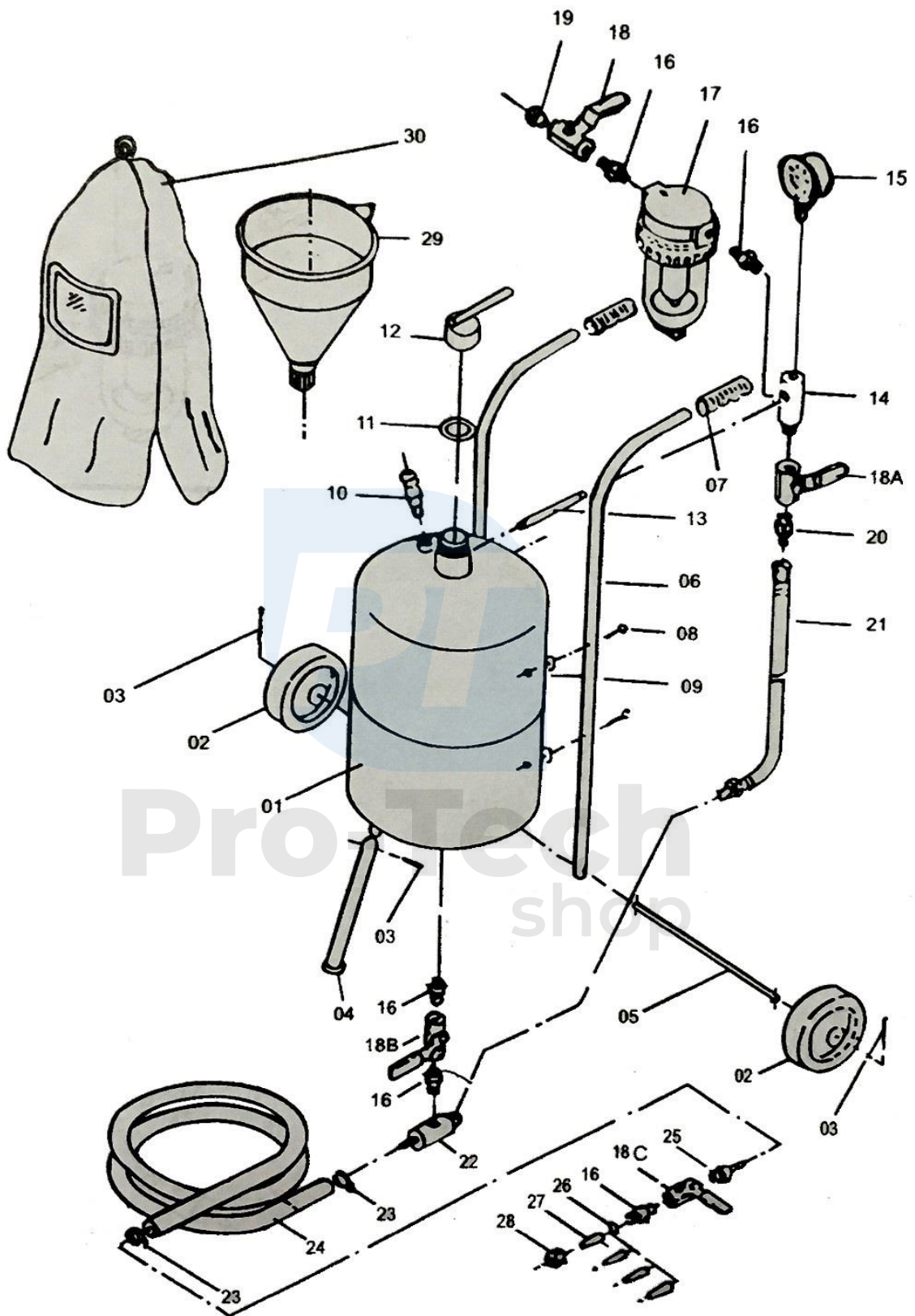

1	Nádrž
2	Kolesá
3	Závačky
4	Noha
5	Náprava
6	Riadidlá
7	Rukoväť
8	Skrutka
9	Šesťhranná matica
10	Positný ventil
11	O-krúžok
12	Uzáver plnieho otvoru
13	Spojovacie potrubie
14	Sacie potrubie
15	Tlakomer
16	Konektor
17	Odkalovač
18	Mosadzný ventil prívodu vzduchu 3/8 "
18A	Mosadzný škrtiaci ventil 3/8 "
18B	Oceľový dávkovací ventil piesku 3/8 "
19	Konektor samec-samica
20	Konektor
21	Vzduchová hadica
22	Pieskové výstupné potrubie
23	Svorka
24	Piesková hadica
25	Adaptér
26	Tesnenie
27	Trysky (pozri nižšie)
A	3,6 mm, B - 3,2 mm
B	2,7 mm, D - 2,4 mm
28	Orech trysky
29	Lievik
30	Maska

## 4. Obsluha

Pieskovanie je technologický proces, ktorý zahŕňa čistenie alebo tvarovanie akýchkoľvek povrchov pomocou abrazíva v prúde stlačeného vzduchu. Pri pieskovaní sa nárazové častice piesku môžu dostať do pľúc pracovníka, čo môže pri nepretržitej práci spôsobiť pneumokoniózu. V prípade pieskovania v uzavretých miestnostiach by tieto miestnosti mali byť oddelené a chránené proti prístupu. Miestnosti by mali mať primeraný objem v závislosti od intenzity a veľkosti práce, navyše by mali byť miestnosti vetrané a pieskovacie zariadenia do nich nainštalované, v závislosti od ich konštrukcie, by mali byť vybavené miestnymi výfukmi. Počas pieskovania by mal pracovník používať osobné ochranné prostriedky vrátane prilby s prívodom čerstvého vzduchu, kombinézy, rukavíc a bezpečnostnej obuvi.

### Montáž

#### Inštalácia sacieho potrubia.

Namontujte tlakomer 15 na koniec prívodnej hadice a otočte ním tak, aby bol dobre viditeľný na vrchu nádrže. Potom nainštalujte ventil 18A na spodok prívodného potrubia. Ďalším krokom je namontovanie armatúry 20 na ventil. Potom namontujte spojovaciu rúrku 13 na stranu potrubia.

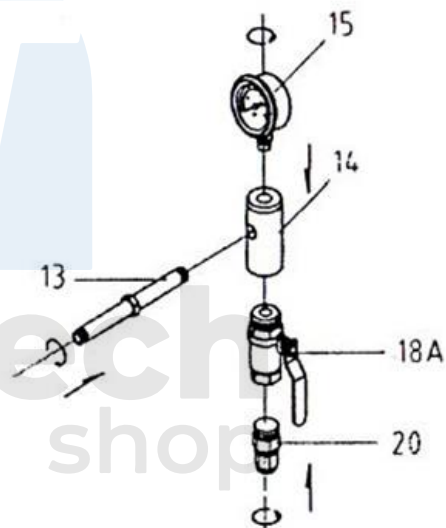

#### Inštalácia sušiča vzduchu 17 (odkalovača).

Na oboch stranách filtra sú armatúry 16. Jedna armatúra musí byť vybavená ventilom na prívod vzduchu 18 a za ním armatúra 19. samica-samec 19. Na pripojenie vzduchového potrubia od kompresora sa používa armatúra 19. samica. Pripojte odkalovač k prívodnej hadici. Potom zaskrutkujte voľný koniec spojovacej trubice 13 do závitového otvoru na bočnej strane plniaceho uzáveru na vrchu nádrže. Uistite sa, že prívodná hadica a manometer sú zvisle.

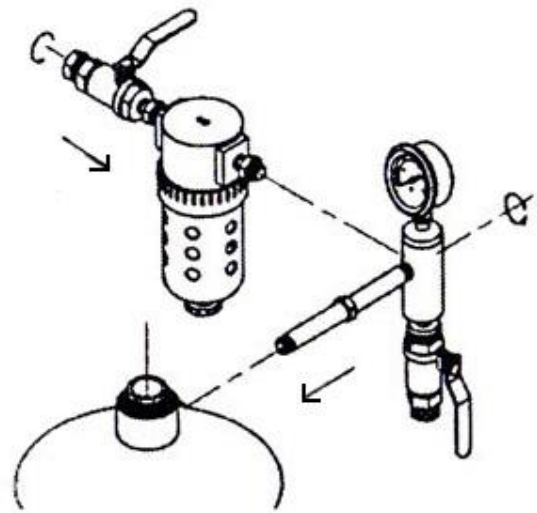
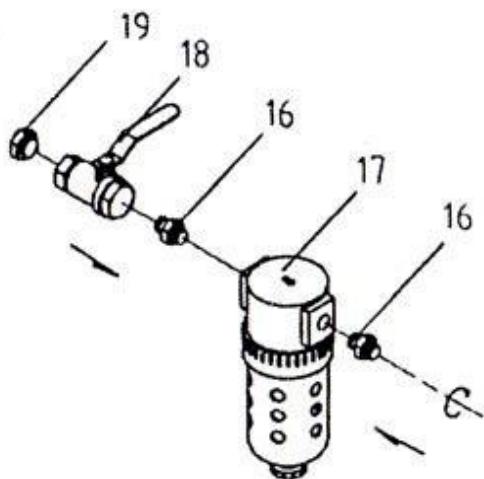

**Namontujte výstupný ventil piesku na spodok nádrže.**

Zostavte diely v tomto poradí: armatúra 16, dávkovací ventil piesku 18B, armatúra 16, výstupné potrubie piesku 22.

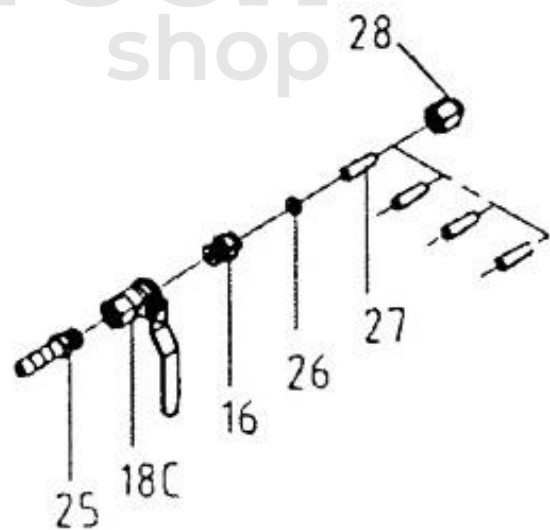
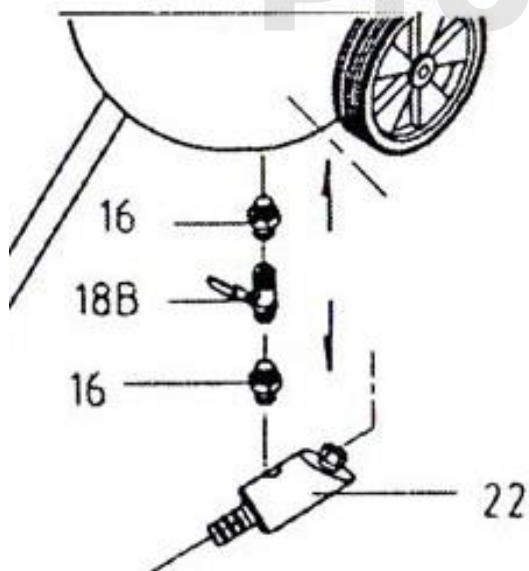



### **Inštalácia ventilu, ktorý zatvára trysku 18C.**

Pri inštalácii tohto prvku by mala byť vybraná jedna zo štyroch trysiek 27. Trysky je možné meniť tak, aby boli správne vybrané pre aktuálnu prácu. Zaskrutkujte adaptér 25 na uzatvárací ventil trysky 18C. Zaskrutkujte poslednú armatúru 16 na druhú stranu ventilu. Zaskrutkujte tesnenie 26 na armatúru a nasadte trysku 27 a viečko 28. Pripojte dávkovací ventil piesku k uzatváraciemu ventilu trysky pomocou hadíc. Jeden koniec hadice pripevnite na výstupnú armatúru piesku 22 a druhý koniec na adaptér 25. Oba konce hadice by mali byť pevne usadené na armatúrach a pevne ich utiahnuť, aby systém vydržal tlak 8 barov.

Pripevnite rukoväť k nádrži. Vložte nápravu do otvorov na stranách rukovätí na ich spodnej ploche, na každý koniec nápravy vložte jeden kruh. Kolieska zaistite čapom. Nohu vložte do zodpovedajúceho otvoru na dne nádrže blízko okraja nádrže. Posledným čapom pripevnite nohu k nádrži.

### **Naloženie nádrže pieskom.**

Skontrolujte, či použité brusivo nie je vlhké a či neupcháva dávkovací ventil, výstupné potrubie piesku a ďalšie súčasti pieskovača.

Počas pieskovania a čistenia musí byť pieskovaný materiál absolútne suchý.

Ak sa z pieskovacej jednotky prestane dávkovať materiál, doplňte ho.

Piesok sa opotrebuje, ostré hrany zrn sa zaokrúhľujú, čo ho robí menej efektívnym. Keď zistíte, že piesok netrie povrch efektívne, vymeňte ho za nový.

Otočte vzduchový ventil do vypnutej polohy. Otvorte ventil, ktorý zatvára trysku 18C. Uistite sa, že manometer 15 ukazuje nulu. Odskrutkujte uzáver nádrže na vrchu nádrže. Vložte lievik do lievika a nasypťe brusivo do lievika.

Ak je čistená plocha veľká, naplňte nádrž na 3/4 jej celkového objemu a ak nie je piesok, doplňte ju. Ak je vlhkosť vzduchu vyššia ako 90%, odvádzač kondenzátu nebude schopný odfiltrovať všetku vlhkosť. V takejto situácii by sa do nádrže malo nasypať menšie množstvo abrazívneho materiálu a ten by sa mal pri vykonávaní práce znovu plniť. Znížite tak riziko upchatia dna nádrže a ďalších komponentov systému. Keď je nádrž naplnená príslušným množstvom piesku, zaskrutkujte plniaci uzáver nádrže.

Zatvorte uzatvárací ventil 18-C a otvorte vzduchový ventil 18. So zvyšujúcim sa tlakom v zásobníku skontrolujte, či vzduch neuniká cez uzáver nádrže.

Po každom použití pieskovačky zariadenie dôkladne očistite.

Zvyškový materiál a čistiace roztoky zlikvidujte v súlade s platnými predpismi na ochranu životného prostredia. Nezabudnite tiež vyčistiť hadice na materiál a vzduchové náradie! Na čistenie nepoužívajte tlakové a parné čističe, pretože by mohli poškodiť meracie a bezpečnostné zariadenia (tlakomery, poistné ventily).

## 5. Údržba zariadenia

Prístroj musí byť uskladnený na suchom mieste. Všetky prvky, ktoré nie sú pokryté lakom, by mali byť chránené antikoróznym prostriedkom.

Počas pieskovania sa povrch pieskovej hadice zotiera a jej steny sa stenčujú. Na mieste, kde je stena opotrebovaná, sa objaví bublina. Ak spozorujete také bubliny, okamžite vymeňte hadicu za novú.

